

МОТОТЕХНИКА
Нева

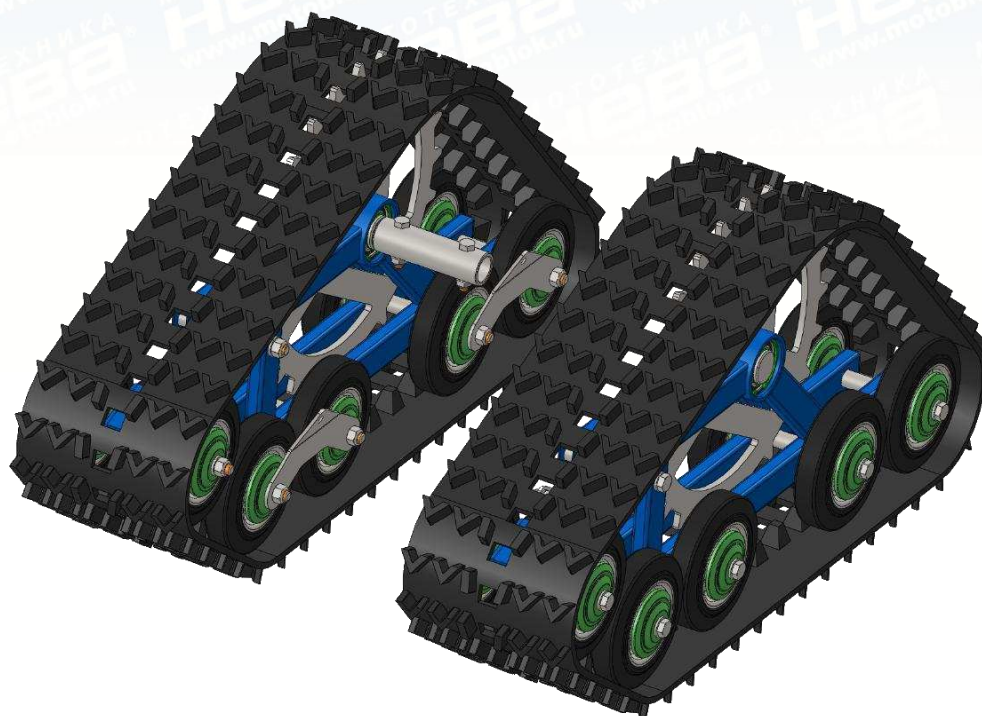

**ГУСЕНИЦЫ "НЕВА" ГС1
(комплект)**

КРАСНЫЙ ОКТЯБРЬ-НЕВА
ЗАКРЫТОЕ АКЦИОНЕРНОЕ ОБЩЕСТВО



Рис.1. Присоединение гусениц к мотоблоку МБ2.

1. ОБЩИЕ СВЕДЕНИЯ.

Гусеницы «Нева» ГС1 к мотоблоку – специальный механизм, помогающий улучшить процесс транспортировки грузов или перемещения самого мотоблока. В сравнении с колесным, гусеничный ход при движении использует большую площадь покрытия. Благодаря такой особенности обеспечивается:

- равномерное распределение нагрузки (предотвращает застревание в грязи и облегчает процесс транспортировки грузов);
- уменьшение давления массы агрегата на землю (позволяет использовать на траве, песке, болотистой почве, грязи, снегу или асфальте);
- отличная маневренность техники;
- работоспособность вне зависимости от погоды.

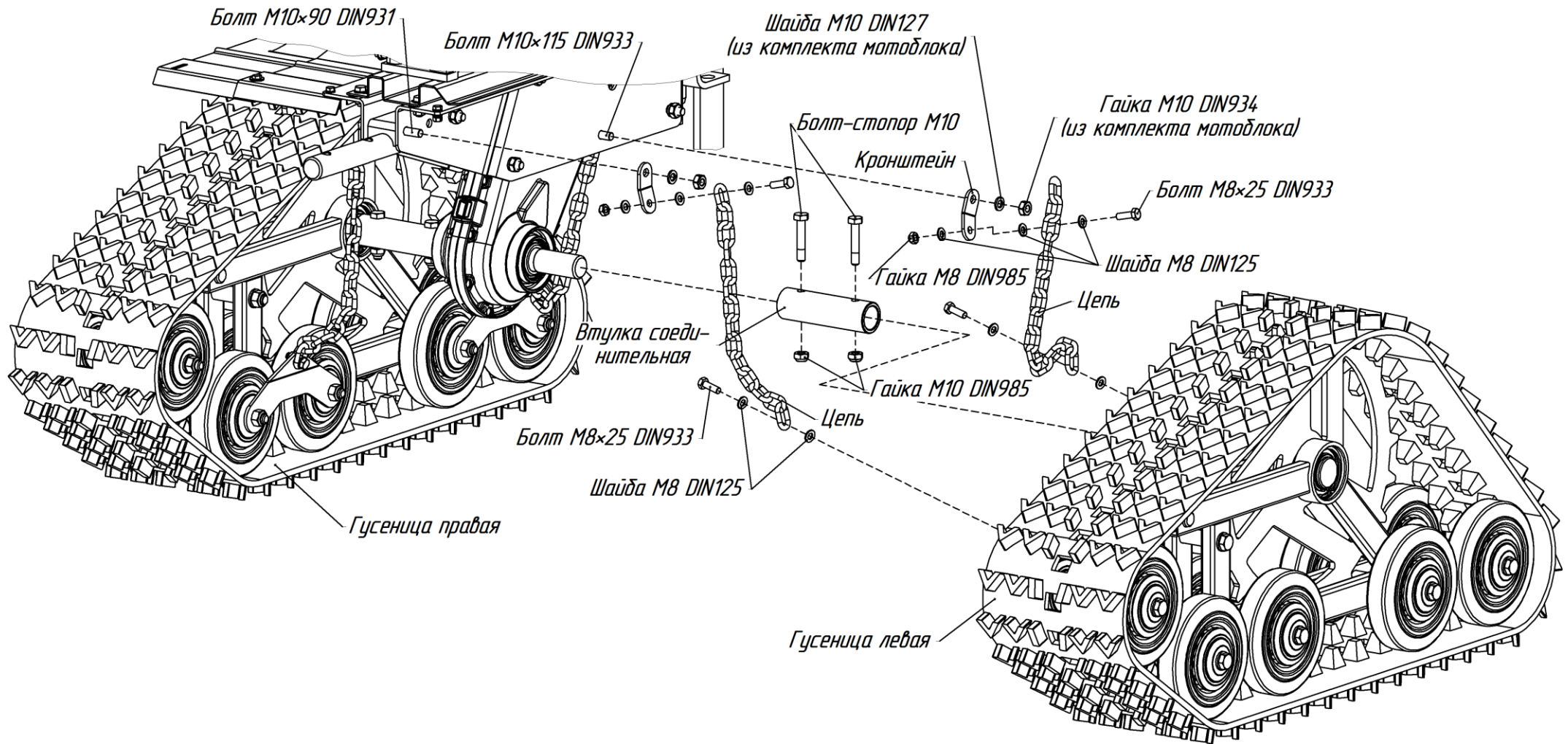
Комплект гусениц ГС1 рекомендуется устанавливать на мотоблоки «Нева» МБ2, МБ2КС, МБ23, МБ2МА, МБ23МА, МБ Компакт.

2. ОСНОВНЫЕ ХАРАКТЕРИСТИКИ.

Гусеница	Резинотканевая
Количество шагов гусеницы	44
Габаритные размеры (одной гусеницы), мм	966×229×493
Вес гусеницы (одна шт.), кг	34,4

3. СХЕМА СБОРКИ.

Для присоединения гусениц к мотоблоку необходимо:

1. Снимите колесо правое с мотоблока, установите на выходной вал втулку соединительную и зафиксируйте ее болтом-стопором М10 и гайкой. Присоедините к втулке гусеницу правую и зафиксируйте ее болтом-стопором М10 и гайкой (рис.1).
2. Аналогично установите левую гусеницу на мотоблок (рис.1).
3. Присоедините цепь (4 шт.) к кронштейну на гусенице зафиксировав ее болтом М8×25, шайбами и гайкой (рис.2).



Рис.2. Присоединение цепей к кронштейнам на гусеницах.

4. Присоедините цепи к ходовой части мотоблока согласно рекомендациям ниже:

Для мотоблока МБ2 (рис.1):

- Замените штатный болт в передней части мотоблока (первый от края болт крепления штыря) на болт М10×90 и присоедините к нему с правой и левой стороны кронштейны для крепления цепи (2 шт.). Зафиксируйте кронштейны штатными шайбой М10 и гайкой М10.

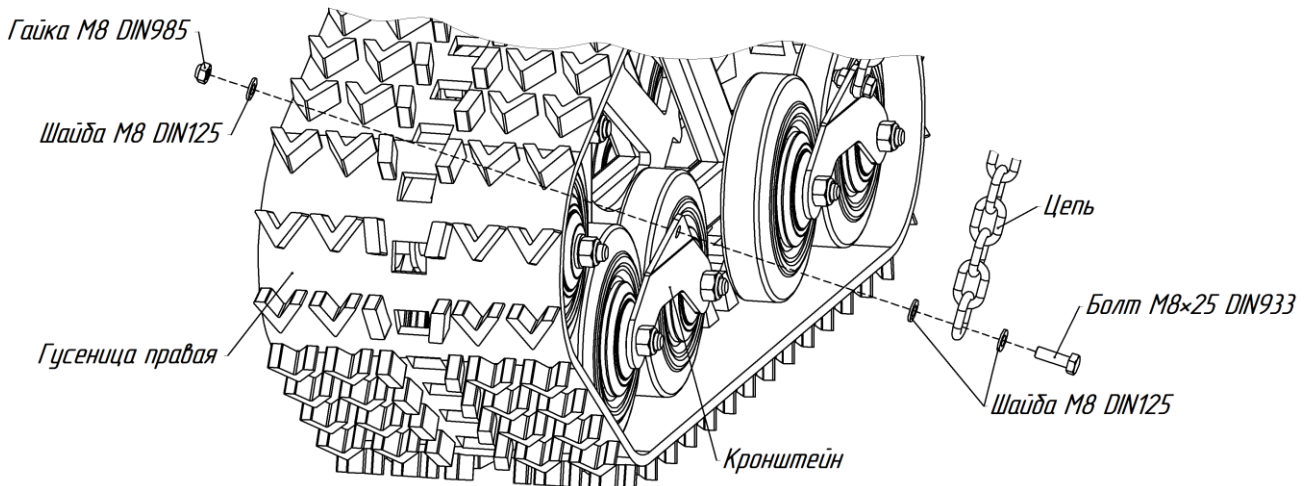
- К установленным кронштейнам (справа и слева) присоедините цепи за пер-

вое звено сверху и зафиксируйте их болтом М8×25, шайбами М8 и гайкой М8.

– Замените штатный болт в задней части мотоблока (нижний болт крепления рамы к редуктору) на болт М10×115 и присоедините к нему с правой и левой стороны кронштейны для крепления цепи (2 шт.). Зафиксируйте кронштейны штатными шайбой М10 и гайкой М10.

– К установленным кронштейнам (справа и слева) присоедините цепи за третье звено сверху и зафиксируйте их болтом М8×25, шайбами М8 и гайкой М8.

Для мотоблока МБ2КС:

– Замените штатный болт в передней части мотоблока (первый от края болт крепления штыря) на болт М10×90 и присоедините к нему с правой и левой стороны кронштейны для крепления цепи (2 шт.). Зафиксируйте кронштейны штатными шайбой М10 и гайкой М10.

– К установленным кронштейнам (справа и слева) присоедините цепи за первое звено сверху и зафиксируйте их болтом М8×25, шайбами М8 и гайкой М8.

– Замените штатный болт в задней части мотоблока (нижний болт крепления сцепного устройства к редуктору) на болт М10×115 и присоедините к нему с правой и левой стороны кронштейны для крепления цепи (2 шт.). Зафиксируйте кронштейны штатными шайбой М10 и гайкой М10.

– К установленным кронштейнам (справа и слева) присоедините цепи за второе звено сверху и зафиксируйте их болтом М8×25, шайбами М8 и гайкой М8.

Для мотоблока МБ2З:

– Замените штатный болт в передней части мотоблока (первый от края болт крепления штыря) на болт М10×90 и присоедините к нему с правой и левой стороны кронштейны для крепления цепи (2 шт.). Зафиксируйте кронштейны штатными шайбой М10 и гайкой М10.

– К установленным кронштейнам (справа и слева) присоедините цепи за второе звено сверху и зафиксируйте их болтом М8×25, шайбами М8 и гайкой М8.

– Замените штатный болт в задней части мотоблока (нижний болт крепления сцепного устройства к редуктору) на болт М10×115 и присоедините к нему с правой и левой стороны кронштейны для крепления цепи (2 шт.). Зафиксируйте кронштейны штатными шайбой М10 и гайкой М10.

– К установленным кронштейнам (справа и слева) присоедините цепи за третье звено сверху и зафиксируйте их болтом М8×25, шайбами М8 и гайкой М8.

Для мотоблока МБ2МА, МБ23МА:

– Замените штатный болт в передней части мотоблока (первый от края болт крепления трубы) на болт М10×70 и присоедините к нему с правой и левой стороны кронштейны для крепления цепи (2 шт.). Зафиксируйте кронштейны штатными шайбой М10 и гайкой М10.

– К установленным кронштейнам (справа и слева) присоедините цепи за второе звено сверху и зафиксируйте их болтом М8×25, шайбами М8 и гайкой М8.

– Замените штатный болт в задней части мотоблока (нижний болт крепления сцепного устройства к редуктору) на болт М10×90 и присоедините к нему с правой и левой стороны кронштейны для крепления цепи (2 шт.). Зафиксируйте кронштейны штатными шайбой М10 и гайкой М10.

– К установленным кронштейнам (справа и слева) присоедините цепи за второе звено сверху и зафиксируйте их болтом М8×25, шайбами М8 и гайкой М8.

Для мотоблока МБ Компакт:

– Замените штатный болт в передней части мотоблока (первый от края болт крепления трубы) на болт М10×70 и присоедините к нему с правой и ле-

вой стороны кронштейны для крепления цепи (2 шт.). Зафиксируйте кронштейны штатными шайбой М10 и гайкой М10.

– К установленным кронштейнам (справа и слева) присоедините цепи за первое звено сверху и зафиксируйте их болтом М8×25, шайбами М8 и гайкой М8.

– Замените штатный болт в задней части мотоблока (болт крепления крыльев к редуктору) на болт М10×70 и присоедините к нему с правой и левой стороны кронштейны для крепления цепи (2 шт.). Зафиксируйте кронштейны штатными шайбой М10 и гайкой М10.

– К установленным кронштейнам (справа и слева) присоедините цепи за третье звено сверху и зафиксируйте их болтом М8×25, шайбами М8 и гайкой М8.

Примечание: зазор между гусеницами и крылом/закрылком должен быть не менее 20 мм. Регулировка этого зазора осуществляется перестановкой звеньев цепи в верхней части крепления к мотоблоку спереди или сзади.

4. ОБСЛУЖИВАНИЕ ГУСЕНИЦЫ

Уход за гусеницей:

Перед каждой поездкой проверяйте состояние гусениц и их натяжение. Гусеница не должна иметь глубоких повреждений. Из боковой поверхности гусеницы не должны торчать нити корда. При наличии торчащих нитей корда их необходимо отрезать. Эксплуатация гусениц с повреждениями приводит к их быстрому разрушению.

После каждой поездки и при затруднении движения мотоблока проводите осмотр и очистку гусениц. Не допускайте попадания на гусеницы нефтепродуктов и различных химических реагентов.

Следите за состоянием катков гусеницы. Очищайте их от налипшей грязи после каждой поездки. Внутри катков находится роликовый подшипник с заложеной в него смазкой Литол-24. Периодически необходимо проводить глубокую очистку катков со снятием (разборкой) катка, чисткой и смазыванием подшипника смазкой Литол-24. Периодичность данной очистки зависит от условий эксплуатации гусениц (частая езда по грязи, лужам). Необходимость проведения глубокой очистки оценивайте визуально по состоянию катков гусеницы, но не реже одного раза в сезон.

Проверка натяжения гусениц:

Нормально натянутая гусеница не должна провисать, но при этом она должна прогибаться на 14-16 мм при приложении нагрузки $8\pm 0,5$ кг (рис.3).



Рис.3. Проверка натяжения гусеницы.

Способ натяжения гусеницы (рис.3):

1. Ослабьте гайку 1;
2. Отрегулируйте натяг гусеницы с помощью гайки 2;
3. Проверьте натяжение гусеницы;
4. Затяните гайку 1.

5. КОМПЛЕКТ ПОСТАВКИ.

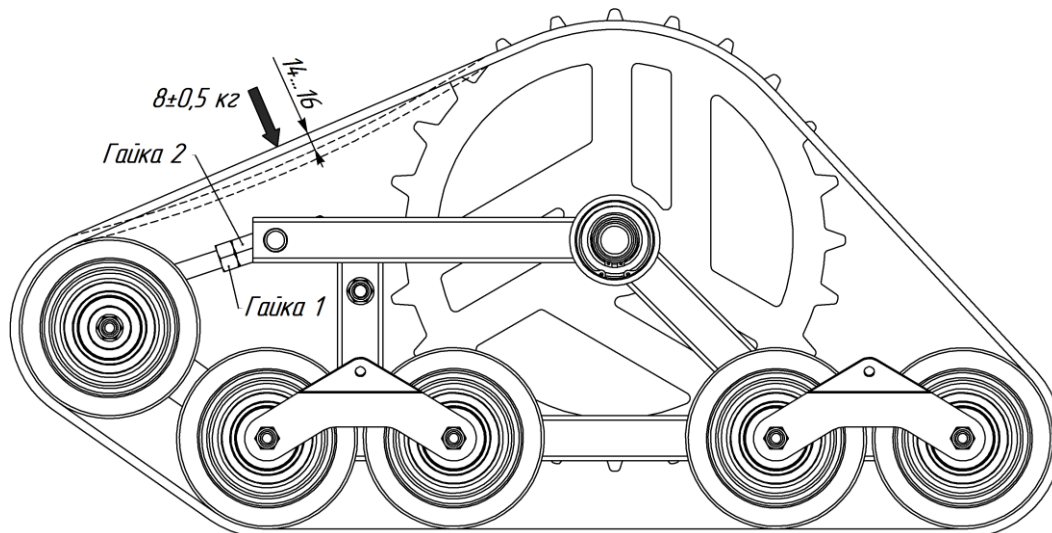
– 005.ГС.0200 Гусеница правая в сборе	1 шт.
– 005.ГС.0200-01 Гусеница левая в сборе	1 шт.
– 005.ГС.0174 Втулка соединительная	2 шт.
– 005.ГС.0152-01 Кронштейн	4 шт.
– 005.ГС.0175 Болт-стопор M10	4 шт.
– Цепь 6 DIN5685 A (Form G, 15 звеньев)	4 шт.
– Болт M8×25-A2K DIN933	8 шт.
– Болт M10×70-8.8-A2K DIN931	2 шт.
– Болт M10×90-8.8-A2K DIN931	1 шт.
– Болт M10×115-8.8-A2K DIN931	1 шт.
– Гайка M8-A2K DIN985	8 шт.
– Гайка M10-A2K DIN 985	4 шт.
– Шайба M8-A2K DIN 125	24 шт.
– 005.47.0809 Пакет 550×300×0,15	1 шт.
– Ремешок крепежный 4,0×150	1 шт.

Дата упаковки « ____ » _____

Штамп упаковщика

Детали и сборочные единицы вы можете приобрести по месту покупки изделия.

Фирменный магазин ЗАО «КО-Нева»:
194100, Санкт-Петербург, ул. Политехническая, дом 13-15,
тел. (812) 297-12-37 или (812) 297-77-11;
телефон заказа по почте и сервисная служба
(812) 297-64-02

Мастерская по гарантийному и послегарантийному ремонту для жителей Санкт-Петербурга и Ленинградской области:
г. Санкт-Петербург, ул. Политехническая, дом 13-15,
ЗАО «КО-Нева»
тел. (812) 297-13-14

Мастерская по гарантийному и послегарантийному ремонту в Вашем городе:

Email: neva@motoblok.ru
service@motoblok.ru
www.motoblok.ru

Мастерские не принимают в ремонт и не обменивают изделия или их отдельные детали и узлы, не очищенные от внешних загрязнений.